



การไฟฟ้าส่วนภูมิภาค
PROVINCIAL ELECTRICITY AUTHORITY

จาก กปบ.(ก3) ถึง กปบ.(ก1)
เลขที่ ก.3 กปบ.(คพ) /2567 วันที่
เรื่อง แจ้งแผนงาน Open Loop สถานีฯ ไทรน้อย (กฟก.1)

เรียน ออก.ปบ.(ก1)

ด้วยศูนย์ฯ นครปฐม มีแผนงานปลดเบรกเกอร์ 115 เควี สถานีฯ บางเลน 1 และดับไฟสายส่ง 115 เควี เข้าสถานีฯ บางเลน 1 โดย Open Loop (ไทรน้อย - บางเลน 1 - ไทรฉลุย - ไทรหลวง - สองพี่น้อง 1- ไทรเขี้ยว-ลาดบัวหลวง-ไทรน้อย) เพื่อให้ กสพ.(ก3) ปฏิบัติงานรื้อถอนตู้ควบคุมระบบ 115 เควี และติดตั้งระบบ SCPS ระบบ 115 เควี ที่สถานีฯ บางเลน 1 มีรายละเอียดดังนี้

1. วันอาทิตย์ที่ 5 มกราคม 2568 เวลา 09.00 น. – 16.00 น. และวันอาทิตย์ที่ 23 กุมภาพันธ์ 2568 เวลา 09.00 น. – 16.00 น. ปลดเบรกเกอร์ 115 เควี สถานีฯ บางเลน 1 ทุกวงจร โดยศูนย์ฯ นครปฐม จะทำการย้ายโหลดระบบ 22 เควี ไปรับไฟจากสถานีฯ ข้างเคียง เป็นการชั่วคราว
2. วันจันทร์ที่ 3 กุมภาพันธ์ 2568 ตั้งแต่เวลา 09.00 น. ถึง วันเสาร์ที่ 8 กุมภาพันธ์ 2568 เวลา 17.00 น. ปลดเบรกเกอร์ 115 เควี สถานีฯ บางเลน 1 รหัส BEA04YB-01
3. วันอาทิตย์ที่ 9 กุมภาพันธ์ 2568 ตั้งแต่เวลา 09.00 น. ถึง วันศุกร์ที่ 14 กุมภาพันธ์ 2568 เวลา 17.00 น. ปลดเบรกเกอร์ 115 เควี สถานีฯ บางเลน 1 รหัส BEA05YB-01
4. วันอาทิตย์ที่ 16 กุมภาพันธ์ 2568 เวลา 09.00 น. – 16.00 น. ปลดเบรกเกอร์ 115 เควี สถานีฯ บางเลน 1 ทุกวงจร และดับไฟสายส่ง 115 เควีตั้งแต่สถานีฯ บางเลน 1(เบย์ 5YB) - จุดปลดสายส่ง 115 เควี บริเวณสามแยกตลาดบางเลน, ตั้งแต่สถานีฯ บางเลน 1(เบย์ 4YB) – VSPP 115 เควี บริษัท โซลาร์ โก จำกัด (โครงการไทรฉลุย) – Load Break Switch 115 kV รหัส BEA04YS-04 บริเวณ CJ และตั้งแต่สถานีฯ บางเลน 1(เบย์ 2YB) - สถานีฯ ดอนตูม โดยศูนย์ฯ นครปฐม จะทำการย้ายโหลดระบบ 115 เควี สถานีฯ ดอนตูมไปรับไฟจากสายส่งทางด้านสถานีฯ กำแพงแสน (กฟผ.) และย้ายโหลดระบบ 22 เควี ไปรับไฟจากสถานีฯ ข้างเคียง เป็นการชั่วคราว

กปบ.(ก3) จึงขอให้ กปบ.(ก1) เตรียมระบบ 115 เควี สถานีฯ ไทรน้อย (กฟก.1) เพื่อรองรับการจ่ายไฟแบบ Open Loop (ไทรน้อย-บางเลน 1-ไทรฉลุย-ไทรหลวง-สองพี่น้อง 1-ไทรเขี้ยว-ลาดบัวหลวง-ไทรน้อย) ตามรายละเอียดข้อที่ 1 ถึงข้อที่ 4 ตามวันและเวลาดังกล่าว

จึงเรียนมาเพื่อโปรดทราบและพิจารณาดำเนินการในส่วนที่เกี่ยวข้องต่อไป

(นายเลอพงศ์ แก่นจันทร์)
รก.ปบ.(ก3) ปฏิบัติงานแทน ออก.ปบ.(ก3)

ผวฟ.

ที่ ก.3 กปป.(คฟ) /2567

เรียน อก.บพ.(ก3), อก.ซฟ., อก.ปบ.(ก1), ผจก.กฟส.บล.,กฟส.ดต.,
กฟส.บลง.

- เพื่อโปรดทราบ

- กฟส.บล. แจ้ง VSPP 115 เควี บริษัท โซลาร์ โกล จำกัด (โครงการไพร
ฉลวย) ให้ปลดเบรกเกอร์ 115 เควี รหัส 2SCL01YB-01 พร้อมสวิตช์ใบมีด 115
เควี รหัส 2SCL01YS-01,02 (ขอปลดดับไฟช่วงเช้าและจ่ายเบรกเกอร์กลับคืน
หลังจากปฏิบัติงานแล้วเสร็จ) ตามรายละเอียดข้อที่ 4 ตามวันและเวลาดังกล่าว
ต่อไป

(นายเลอพงศ์ แก่นจันทร์)

รก.ปบ.(ก3) ปฏิบัติงานแทน อก.ปบ.(ก3)

ผคฟ.กปป.(ก3)

โทร 10550-51

ทผ./ซผ.		
วศก.	ศุภสวัสดิ์ เทียงผดุง	26 ธ.ค. 67

แผนงานวันอาทิตย์ที่ 5 มกราคม 2568 เวลา 09.00 น. – 16.00 น. และวันอาทิตย์ที่ 23 กุมภาพันธ์ 2568 เวลา 09.00 น. – 16.00 น.

ปลดเบรกเกอร์ 115 เควี สถานีฯ บางเลน 1 ทุกวงจร

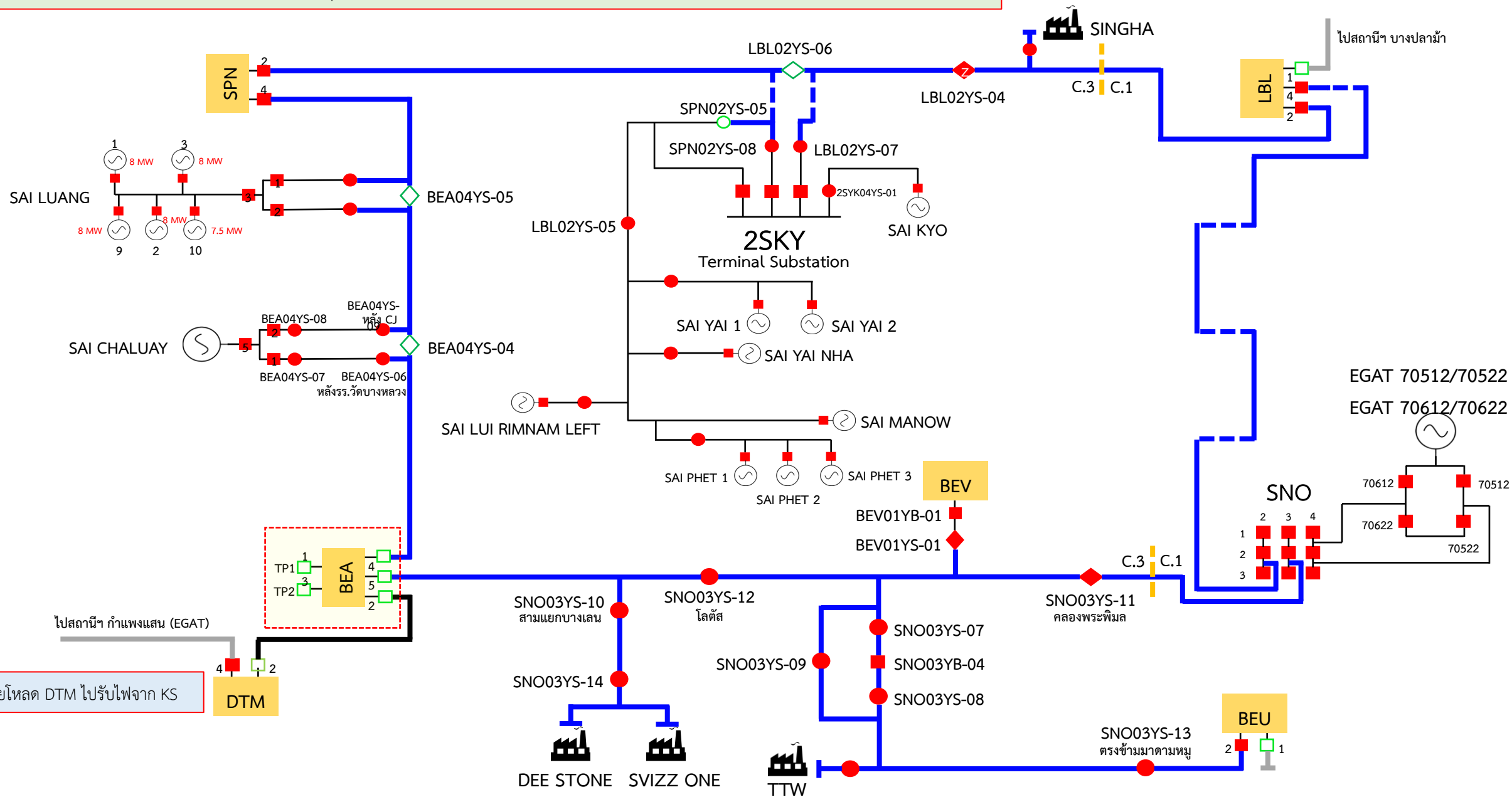

ย้ายโหลด DTM ไปรับไฟจาก KS

แผนงานวันจันทร์ที่ 3 กุมภาพันธ์ 2568 ตั้งแต่เวลา 09.00 น. ถึง วันเสาร์ที่ 8 กุมภาพันธ์ 2568 เวลา 17.00 น.
 ปลดเบรกเกอร์ 115 เควี สถานีฯ บางเลน 1 รหัส BEA04YB-01

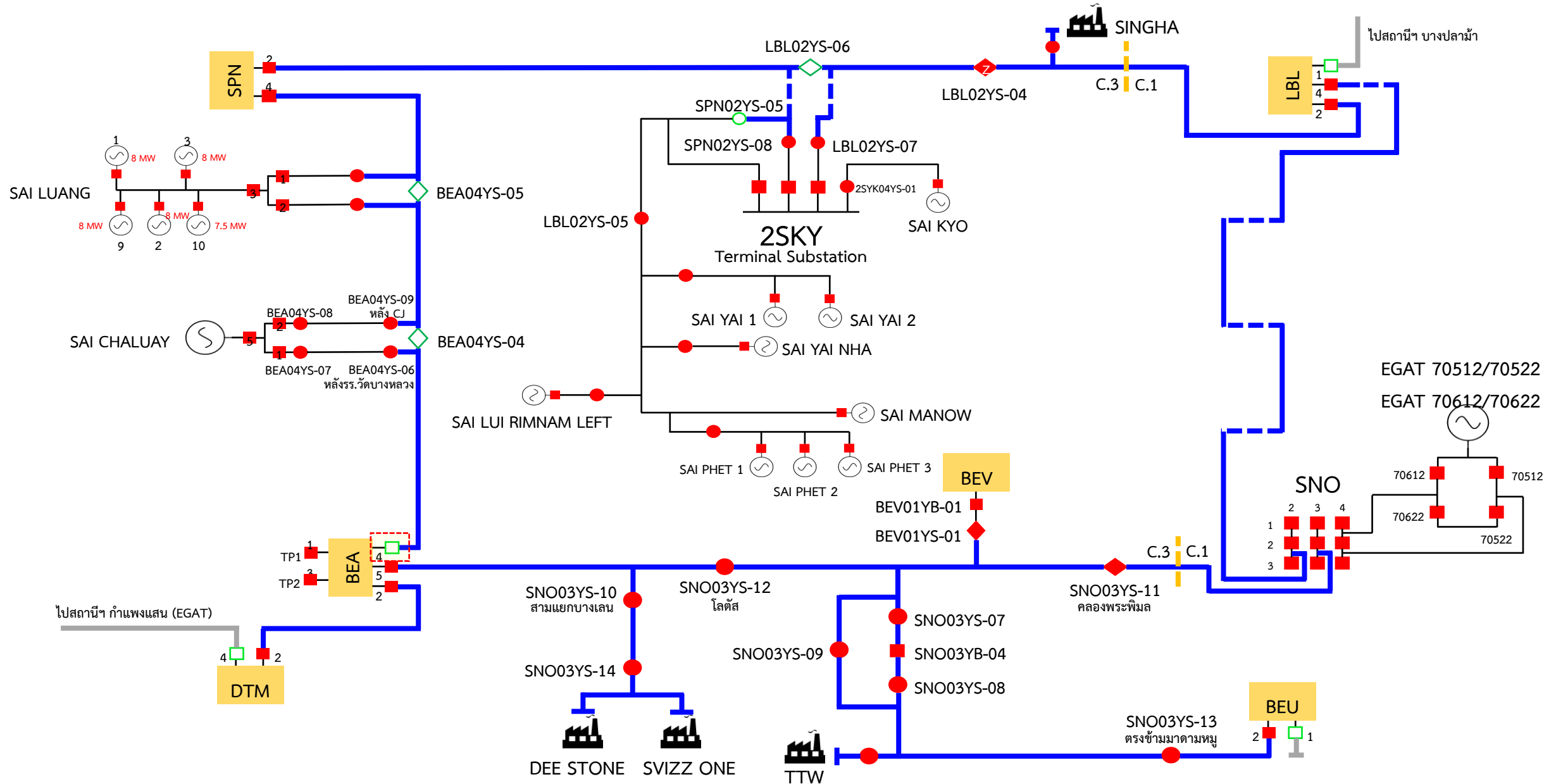

แผนงานวันอาทิตย์ที่ 9 กุมภาพันธ์ 2568 ตั้งแต่เวลา 09.00 น. ถึง วันศุกร์ที่ 14 กุมภาพันธ์ 2568 เวลา 17.00 น.
 ปลดเบรกเกอร์ 115 เควีสถานีฯ บางเลน 1 รหัส BEA05YB-01

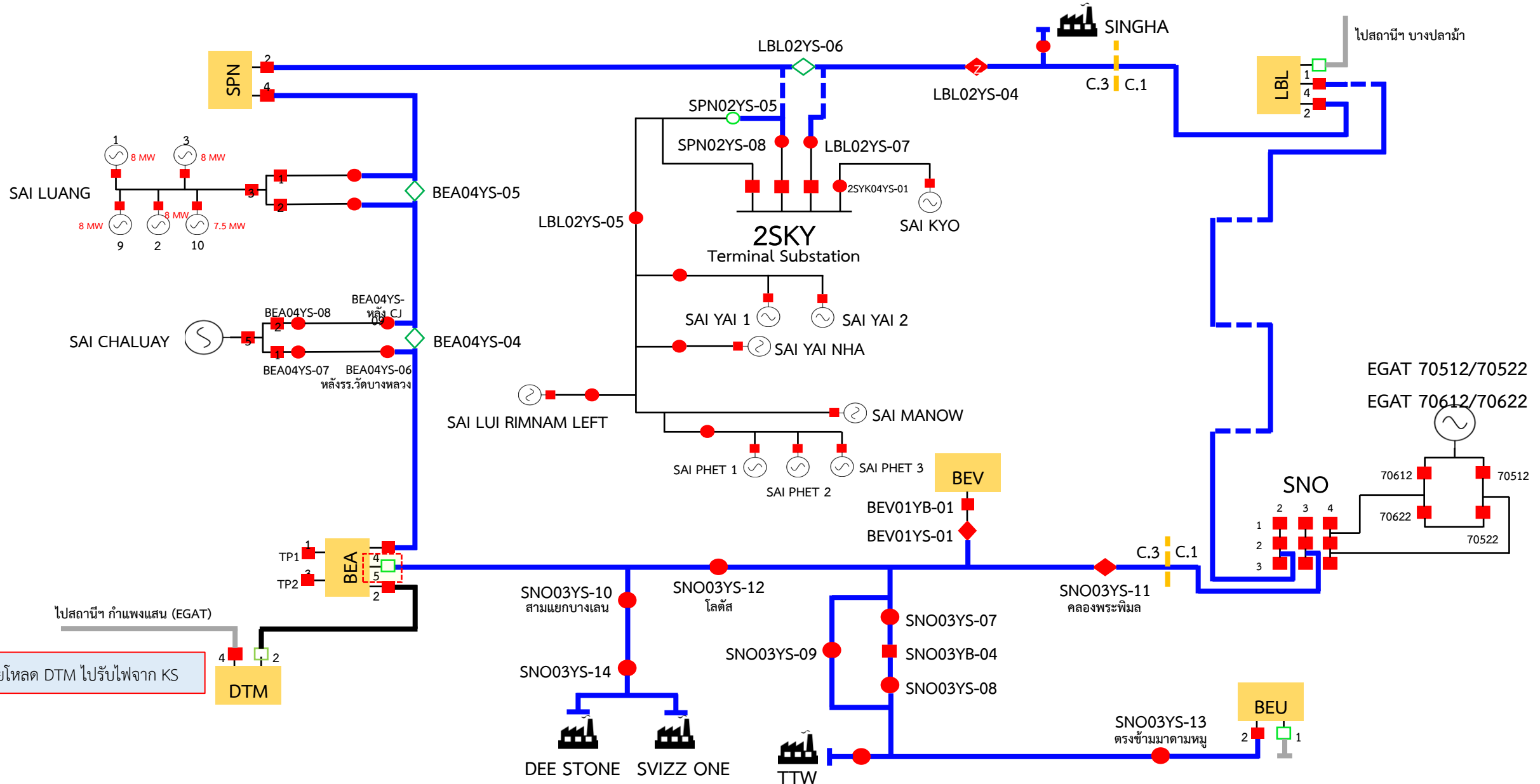

ย้ายโหลด DTM ไปรับไฟจาก KS

แผนงานวันอาทิตย์ที่ 16 กุมภาพันธ์ 2568 เวลา 09.00 น. – 16.00 น. ปลดเบรกเกอร์ 115 เควี สถานีฯ บางเลน 1 ทุกวงจร และดับไฟสายส่ง 115 เควี ตั้งแต่สถานีฯ บางเลน 1(เบย์ 5YB) - จุดปลดสายส่ง 115 เควี บริเวณสามแยกตลาดบางเลน, ตั้งแต่สถานีฯ บางเลน 1(เบย์ 4YB) – VSPP 115 เควี บริษัท โซลาร์ โก จำกัด (โครงการไทรผลวย) – Load Break Switch 115 kV รหัส BEA04YS-04 บริเวณ CJ และตั้งแต่สถานีฯ บางเลน 1(เบย์ 2YB) - สถานีฯ ดอนตูม

